





2. Lösungen zu AB Bauern, Handwerker, Nebenerwerb

1 Vervollständige die Sätze!

- a Die Bauern damals mussten einem *Nebenerwerb* nachgehen, da sie von ihrem Land allein nicht genügend Einnahmen hatten.
- b Das Düngen war *nicht bekannt*.
- c Sie betrieben *Dreifelderwirtschaft*, d.h. von 3 Feldern blieb 1 Feld unbepflanzt.
- d Eine Zahl von *5 bis 10 Kinder* pro Familie war üblich.

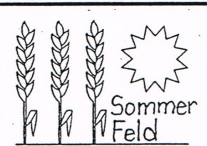
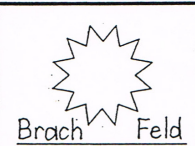
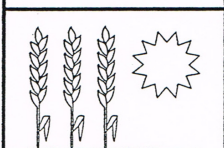
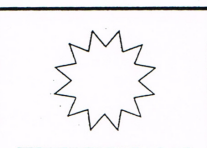
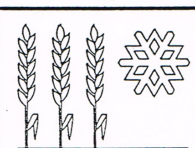
2 Da die Bauern die Felder nicht düngten, liessen sie jedes Jahr ein anderes Feld brach liegen, damit sich der Boden erholen konnte.

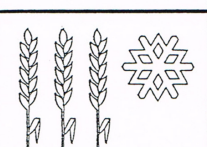

- a Du bist ein Bauer von früher. Du betreibst auch die Dreifelderwirtschaft. Zeichne den Felderplan fertig!

Erstes Jahr	 Winter Feld	 Sommer Feld	 Brach Feld
Zweites Jahr	 Winter Feld	 Brach Feld	 Sommer Feld
Drittes Jahr	 Brach Feld	 Winter Feld	 Sommer Feld
	Erste Zelg	Zweite Zelg	Dritte Zelg

Winterfeld Roggen, Weizen, Dinkel

Sommerfeld Sommergerste, Hafer, Erbsen, Bohnen, Kraut, Rüben

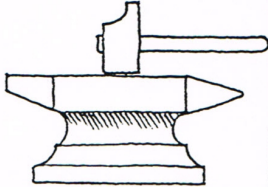
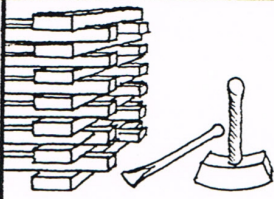
3 Zeichne zu jedem Handwerker ein typisches Gerät oder Symbol

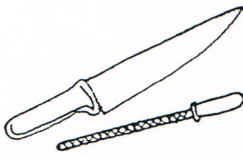
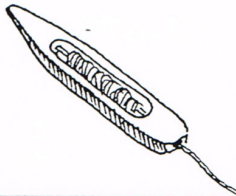
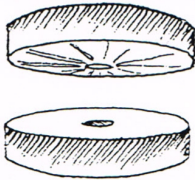
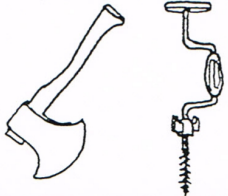
			
Maler	Schmied	Küfer	Wirt
			
Metzger	Leinenweber	Müller	Zimmermann

4 Suche zu jeder Spalte mindestens 5 Berufe

Verschwundene, veraltete Berufe	Heutige, moderne Berufe	Fantasieberufe
Berufsliste	Stellenanzeiger Telefonbuch	Eigenen Ideen
Gabelmacher	Elektriker	Gasmaskenverteiler
Kappenmacher	Computertechniker	
Geschirrhändler	Fernsehsprecherin	
Knopfformendrehler	Apothekerin	
Küfer	Chemiker	
Wagner	Heizungsmonteur	

5 **Werkzeuge eines Bauern**

a Wie heissen diese Werkzeuge?

Schreibe die Nummer jedes Gerätes zum passenden Namen.

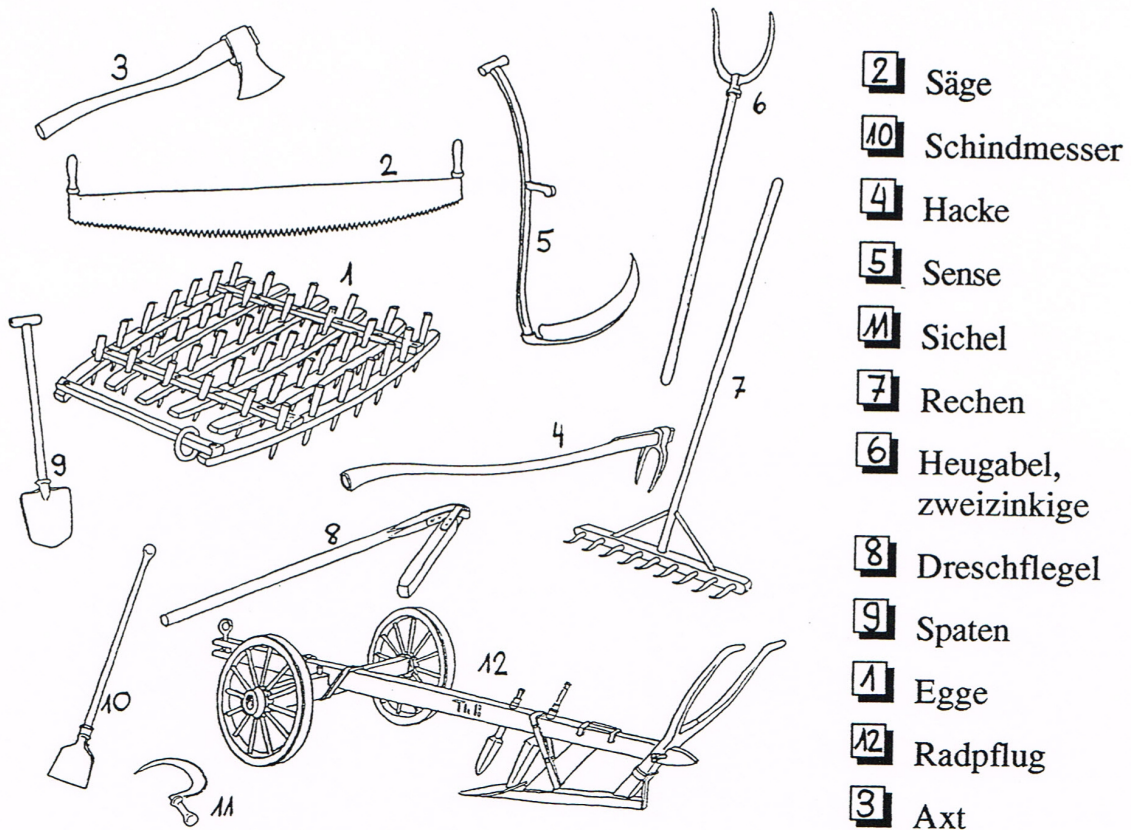

- 2** Säge
- 10** Schindmesser
- 4** Hacke
- 5** Sense
- 11** Sichel
- 7** Rechen
- 6** Heugabel, zweizinkige
- 8** Dreschflegel
- 9** Spaten
- 1** Egge
- 12** Radpflug
- 3** Axt

b Setze die passenden Werkzeugnamen in die Lücken!

Mit der *Baumsäge* fällt der Bauer den Baum.

Die Bäume werden mit der *Axt* entastet.

Zum Schälen des Baumes braucht der Bauer das *Schindmesser*.

Er zieht mit dem *Radpflug* die Furchen in der Erde.

Das Gras mäht er mit der *Sense*.

Die *Hacke* benötigt er zum Umgraben des Bodens.

Die Erde sticht er mit einem *Spaten* um.

Um die Erde fein krümelig zu machen, braucht er den *Rechen*.

Das Korn trennt er mit dem *Dreschflegel* vom Spreu.

Mit der *Sichel* oder *Sense* schneidet er das Korn.

Die Ackererde verteilt er mit der *Egge*, sie hilft ihm auch, die Erdklumpen zu verfeinern.