

10 Der Tüchel, ein Ziehbrunnen

Standort: Haus Hans Freitag, im Höckler

Beim heutigen Haus Freitag steht noch ein alter Brunnen mit Wasserpumpe. Wenn man am Hebel kräftig auf und ab zieht, wird das Wasser durch den Tüchel (ausgehöhlter Baumstamm, 6m lang) heraufgepumpt. Sichtbar sind nur 2m des Stammes, 4m stehen im Boden und reichen bis zum Grundwasser.

Der Tüchelbrunnen

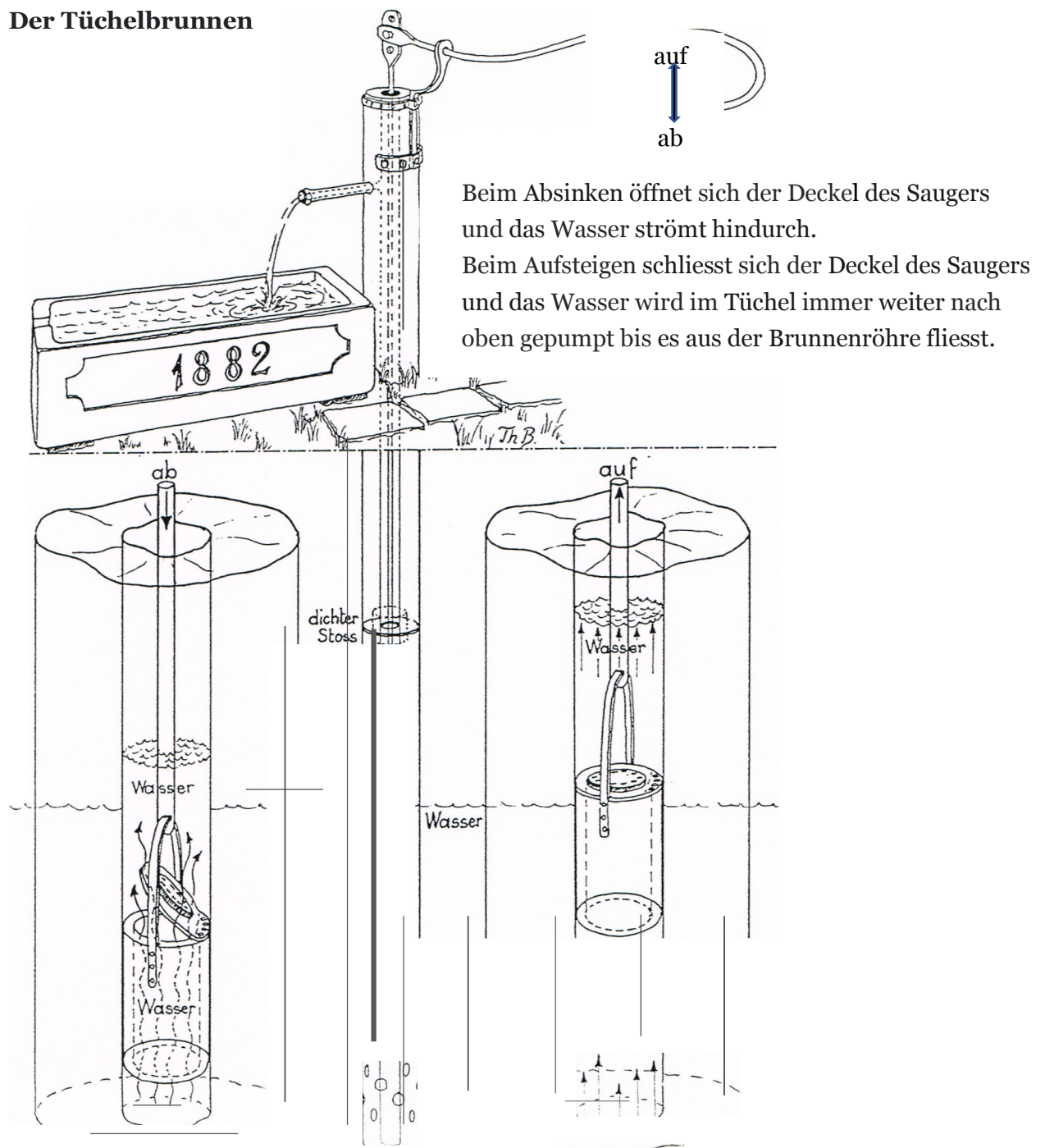

auf 1